



EV9328-06

Sistema Flujo Alto CSR Triple-MC

Diseñado para entregar agua de calidad para aplicaciones "combo"



Sistema Alto Flujo CSR Triple-MC: EV9328-06

MC Cartucho de Reemplazo: EV9612-06

EC210 Prefiltro: EV9534-26

SS-IMF Cartucho: EV9799-32

BENEFICIOS

- Un sistema que le entrega agua de alta calidad para aplicaciones de fountain, hielo y café
- Reduce el sabor/olor del cloro y otros contaminantes
- Prefiltro de 20" retiene partículas grandes y extiende la vida de los cartuchos MC
- SR-X con cartucho SS-IMF ayuda prevenir la formación de sarro en maquinas de hielo y café
- Aumenta la eficiencia de sus equipos en la cocina
- Tecnología "Precoat" reduce partículas hasta 1/2 micra en tamaño
- Reduce contaminantes como fibras de asbestos, y quistes de Cryptosporidium y Giardia
- Reemplazo del cartucho es sanitario, sencillo, rápido y limpio
- Certificado por NSF bajo estándar 42 y 53

CONSEJOS PARA INSTALACION

Escoger un lugar que pueda apoyar todo el peso del sistema cuando esta en operación

Use líneas de agua de 3/4"

Hacer las conexiones para Fountain a la salida antes del sistema SR-X

Hacer las conexiones a la cafetera y maquina de hielo después del SR-X; se requiere una "T"

Instalar el cartucho verticalmente, con cartucho colgando para abajo y dejar 2-1/2" de espacio para poder cambiar el cartucho de reemplazo con facilidad

CONSEJOS PARA OPERACION

Cambiar cartuchos cada 6 meses

Cambiar cartucho cuando la presión de agua es menos de 10 psi o cuando se satura

Cambiar cartucho SS-IMF antes de que se desaparezca el compuesto Hydroblend™

Cambiar prefiltro cuando se pone color café en el centro del cartucho

Siempre purgar el cartucho en el momento de instalarlo o cambiarlo

APLICACIONES

Para aplicaciones "combos"

Para instalaciones de con maquinas de hielo, fountain, cafeteras y maquinas de espresso

Capacidad de 27,000 galones

High Flow CSR Triple-MC System

SPECIFICATIONS

Overall Dimensions:
25.59"H x 30"W x 6.74"D

Inlet connection: 3/4"

Outlet connection: 3/4"

Service Flow Rate:
Maximum 5.0 gpm (18.9 Lpm)

Rated Capacity: 27,000 gallons

Pressure Requirements:
10 - 125 psi (0.7 - 8.6 bar), non-shock

Temperature: 35 - 100°F (2 - 38°C)

No electrical connection required

Shipping Weight: 39 lbs.

Operating Weight: 49 lbs.

The contaminants or other substances removed or reduced by this drinking water system are not necessarily in your water. Do not use with water that is microbiologically unsafe or of unknown quality without adequate disinfection before or after the system. Systems certified for cyst reduction may be used with disinfected water that may contain filterable cysts.

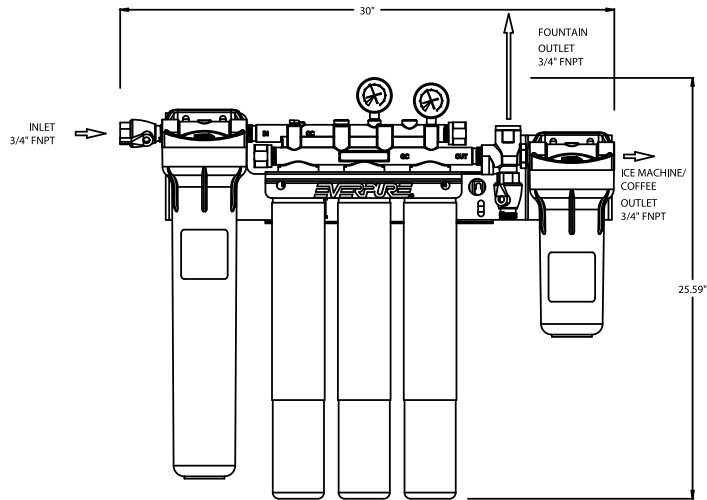

WARRANTY

Everpure water treatment systems (excluding replaceable elements) are covered by a limited warranty against defects in material and workmanship for a period of five years after date of purchase. Everpure replaceable elements (filter cartridges and water treatment cartridges) are covered by a limited warranty against defects in material and workmanship for a period of one year after date of purchase. See printed warranty for details. Everpure will provide a copy of the warranty upon request.



System Tested and Certified by NSF International against NSF/ANSI Standard 42 and 53 for the reduction of:

- Standard No. 42: Aesthetic Effects
 - Chemical Unit
 - Taste and Odor Reduction
 - Chlorine Reduction
 - Mechanical Filtration Unit
 - Particulate Reduction, Class I: 99.9+% reduction of particles one-half micron and larger in size
- Standard No. 53: Health Effects
 - Mechanical Filtration Unit
 - Turbidity Reduction
 - Cyst Reduction
 - Asbestos Reduction



EVERPURE, LLC
1040 Muirfield Drive
Hanover Park, Illinois 60133
Toll Free (800) 323-7873
Tel (630) 307-3000
Fax (630) 307-3030
<http://www.everpure.com>

In Europe:
N.V. EVERPURE (EUROPE) S.A.
INDUSTRIEPARK WOLFSTEE
TOEKOMSTLAAN 30
B-2200 HERENTALS
BELGIUM
TEL 32-14-283500
FAX 32-14-283505

In Japan:
EVERPURE JAPAN LLC
HASHIMOTO MN BLDG. 7F
3-25-1 HASHIMOTO SAGAMIHARA-SHI
KANAGAWA 229-1103
JAPAN
TEL 81-(0)42-775-3011
FAX 81-(0)42-775-3015



Everpure
1040 Muirfield Drive
Hanover Park, IL 60133
Phone: 630-307-3020 Fax: 630-307-3030